

Link do produktu: <https://media-display.pl/potykaniec-zewnetrzny-dwustronny-z-tworzywa-sztucznego-p-25136.html>



## Potykaniec zewnetrzny dwustronny z tworzywa sztucznego

Cena brutto	<b>508,50 zł</b>
Cena netto	<b>413,41 zł</b>
Dostępność	<b>Dostępny</b>
Czas transportu	<b>Kontakt 864737800</b>
Numer katalogowy	<b>MTDUPSP1_0024</b>
Kod producenta	<b>MTDUPSP1_0024</b>
Producent	<b>Epicenter</b>

### Opis produktu

#### Potykaniec zewnetrzny dwustronny - solidna i mobilna reklama w każdą pogodę

**Potykaniec zewnetrzny dwustronny** łączy w sobie trwałość, funkcjonalność i wygodę użytkowania. Zaprojektowany **z myślą o warunkach zewnetrznych**, sprawdzi się idealnie przed sklepem, restauracją, kawiarnią, punktem usługowym, salonem kosmetycznym czy na eventach plenerowych. Jego nowoczesna forma i klasyczna **kolorystyka** sprawiają, że prezentuje się profesjonalnie i pasuje do każdej przestrzeni.

Konstrukcja potykacza została wykonana z **odpornego na warunki atmosferyczne, wytrzymałego plastiku**, który nie tylko dobrze znosi działanie deszczu, wiatru czy promieniowania UV, ale również cechuje się długowiecznością. Całość jest solidna i bardzo stabilna - nawet przy intensywnym użytkowaniu na zewnątrz, w miejscach o dużym natężeniu ruchu pieszego lub w trudniejszych warunkach pogodowych.

**Dwustronna powierzchnia ekspozycyjna** pozwala na prezentowanie dwóch plakatów jednocześnie - z obu stron potykacza - co zwiększa zasięg przekazu i widoczność komunikatu. To idealne rozwiązanie do przekazania ofert specjalnych, informacji promocyjnych, godzin otwarcia czy menu dnia.

Ogromnym atutem tego modelu jest mobilność. Potykaniec wyposażono w **uchwyt oraz kółka transportowe**, które pozwalają na szybkie i wygodne przestawianie go w różne miejsca - bez potrzeby dźwigania. Niezależnie od tego, czy codziennie wystawiasz go na chodnik, czy używasz okazjonalnie na eventach - jego przenoszenie nie sprawi Ci najmniejszego problemu. Dodatkowa **rączka blokująca profil** chroni przed niepożądanym rozłożeniem w trakcie transportu lub przechowywania.

Kiedy potykaniec nie jest używany, można go łatwo złożyć, co pozwala zaoszczędzić miejsce. To praktyczne rozwiązanie w przestrzeniach, gdzie liczy się każdy centymetr - np. w zapleczech sklepowych czy magazynach.

**Grafika mocowana jest bezpośrednio do tylnej ścianki za pomocą taśmy**. Maksymalna grubość plakatu to 0,2 mm - wystarczająco, by użyć klasycznych wydruków papierowych lub cienkich folii reklamowych. Całość zabezpieczona jest **osłoną antyrefleksyjną**, która chroni grafikę przed uszkodzeniami, ale także eliminuje odbicia światła, dzięki czemu prezentowana treść jest dobrze widoczna nawet w pełnym słońcu.

Potykaniec oferuje dużą powierzchnię ekspozycyjną - **rozmiar grafiki wynosi 610 x 915 mm**, co daje sporo miejsca na wyraźne, przyciągające uwagę komunikaty reklamowe.

Podsumowując - ten **zewnetrzny potykaniec dwustronny** to produkt, który spełni oczekiwania nawet najbardziej wymagających użytkowników. Łączy trwałość z wygodą, estetyką i dużą powierzchnią ekspozycyjną. Idealny wybór dla firm, które chcą skutecznie i stylowo komunikować się ze swoimi klientami na zewnątrz - każdego dnia, w każdych warunkach.

**Warto jednak pamiętać, że folia ta nie zapewnia wodoodporności, dlatego zaleca się stosowanie wydruków na materiałach odpornych na wilgoć.**

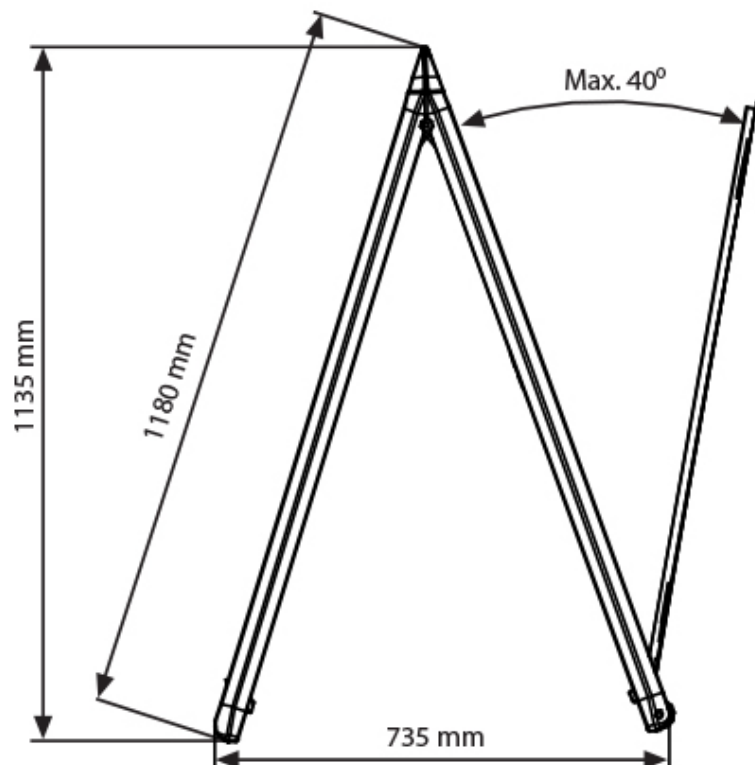
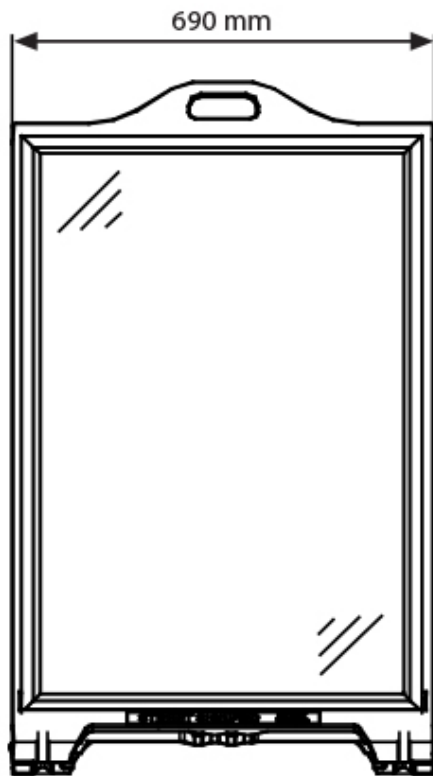

Produkt posiada dodatkowe opcje:

**Kolor:** Biały , Czarny